

© 2006 Jabra, GN Mobile A/S (GN Netcom A/S). All rights reserved. Jabra® is a registered trademark of GN Mobile A/S (GN Netcom A/S). All other trademarks included herein are the property of their respective owners. The Bluetooth® word mark and logos are owned by the Bluetooth SIG, Inc. and any use of such marks by GN Mobile A/S (GN Netcom A/S) is under license.
(Design and specifications subject to change without notice)



Jabra
BT 320s



www.jabra.com

Made in China



RELEASE YOUR JABRA

Jabra

Bluetooth Stereo Headset

User manual

Jabra

www.jabra.com

Fig. 1

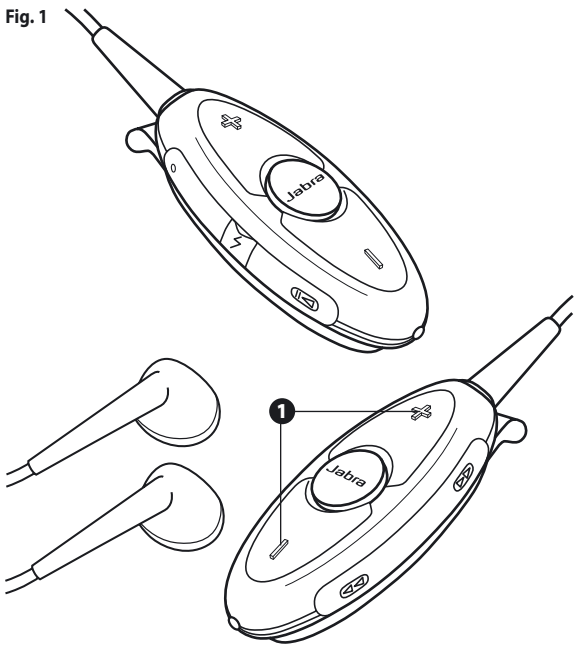

Fig. 2

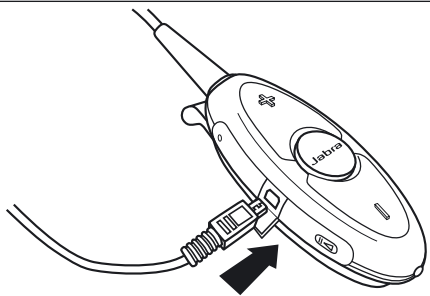

Fig. 3

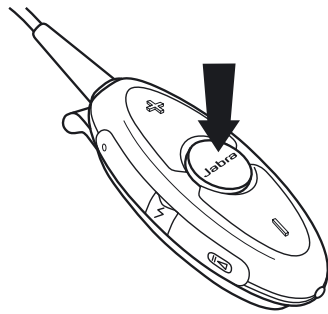

Fig. 4

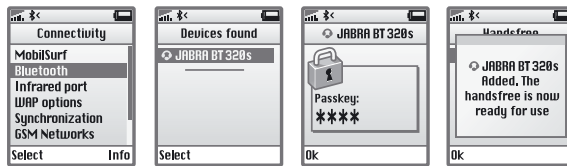
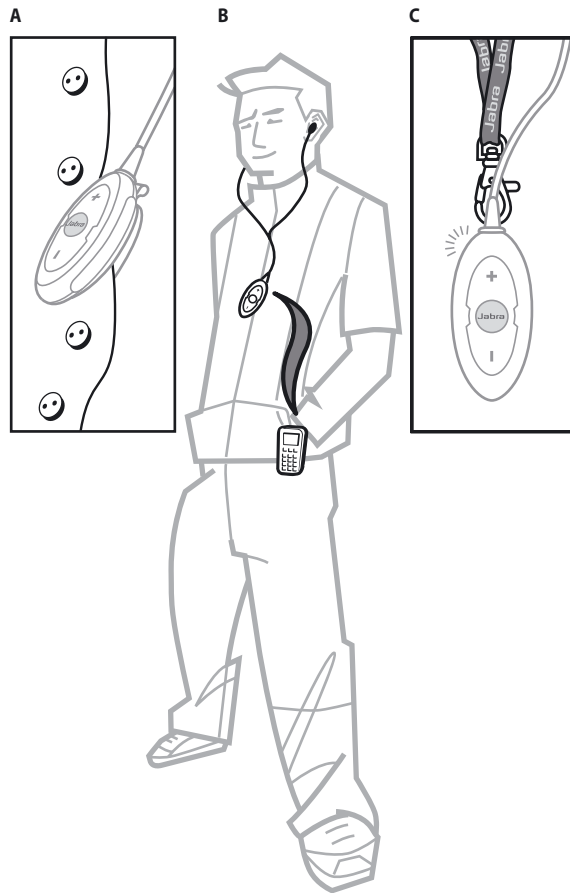

Fig. 5



Jabra
BT 320s

English (US)

Français (FR)

Español (ES)

Português (PT)

RELEASE YOUR JABRA

English

Thank you 4

About your Jabra BT320s 5

What your headset can do 6

GETTING STARTED 6

1. Charge your headset 7
2. Turn on your Jabra BT320s 7
3. Pairing with a phone or other device 7
4. Wearing your Jabra BT320s 8
5. How to 8
6. Exchanging the Jabra headphones 9
7. What the lights mean 10
8. Troubleshooting & FAQ 10
9. Need more help? 11
10. Taking care of your headset 12
11. Warranty 12
12. Certification and safety approvals 13
13. Glossary 14

US Thank you

FR Thank you for purchasing the Jabra BT320s Bluetooth stereo headset. We hope you enjoy it. The instruction manual will get you started and ready to make the most of your stereo headset.

ES **PT** **Use of this headset with both ears covered while driving may not be permitted in certain states.**

! Remember:

Always drive safely, avoid distractions and follow local laws.

Protect your hearing!

WARNING: Using the headphones at high volume may result in permanent hearing loss. If you experience ringing in your ears, reduce the volume or discontinue using the headphones. With continued use at high volume, your ears may become accustomed to the sound level, which may result in permanent damage to your hearing. Keep the volume at a safe level. Using headphones while operating a motor vehicle, motorcycle, watercraft or bicycle may be dangerous, and is illegal in some countries. Check your local laws. Use caution while using your headphones when you are engaging in any activity that requires your full attention. While engaging in any such activity, removal of the speakers from your ear area or turning off your headphones will keep you from being distracted, so as to avoid accident or injury.

If using a set of headphones other than the supplied Jabra model, please note that differences in impedance and sensitivity might limit or increase the maximum volume output level. Therefore, always use extra precaution when using other headphones than the original Jabra model.

About your Jabra BT320s

- | | |
|-------------------------------------|-----------------------------------|
| 1. Headphone connector (detachable) | 7. Headphone socket (3.5 mm jack) |
| 2. Clothing clip with lanyard loop | 8. Answer/End button |
| 3. Microphone | 9. Light indicator (LED) |
| 4. Charging socket | 10. Volume up (+) Volume down (-) |
| 5. Play/Pause/Stop button (II <>) | 11. Next track (>>) |
| 6. Stereo headphones (exchangeable) | 12. Previous track (<<) |

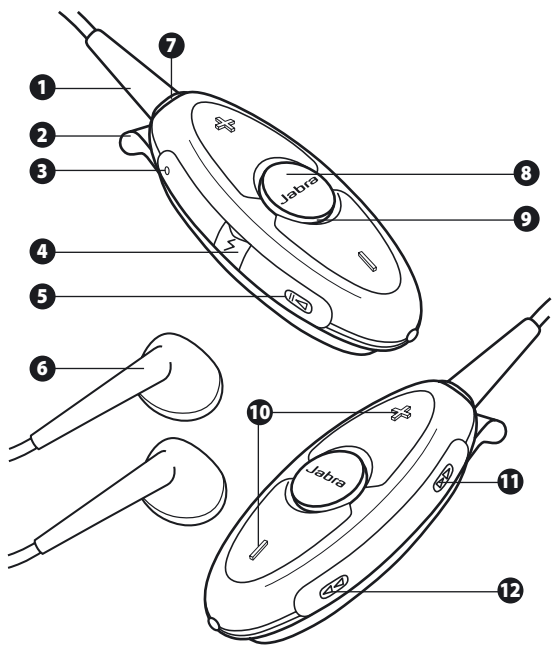

US What your headset can do:

FR The Jabra BT320s lets you listen to stereo music through your Bluetooth stereo enabled mobile phone or music player, while ensuring that you never miss a call.

ES **Your Jabra BT320s has the following functions, when acting as a Bluetooth headset:**

- Pair with up to 8 devices
- Answer calls
- End calls
- Reject calls*
- Voice dialing*
- Last number redialing*
- Call waiting*
- Place call on hold*

* **Phone dependent**

Specifications:

- Talk time up to 6 hours/standby time up to 160 hours
- Rechargeable battery with charging option from AC power supply
- Weighs 0.8 oz (23 grams) incl. the original Jabra headphones
- Operating range up to approx. 33 feet (10 meters)
- Supports Advanced Audio (A2DP), Remote Control (AVRCP), as well as handsfree and headset Bluetooth profiles*
- Bluetooth* specification 1.2
- IP22 compliant (The Jabra BT320s can withstand a short rain shower)

* **See glossary**

Please note that your Jabra BT320s can withstand a short rain shower but is not waterproof and cannot be submerged. If your device gets wet, it should be wiped clean of any traces of water in order to protect it from potential damage.

GETTING STARTED

The Jabra BT320s is easy to operate. The buttons performs different functions depending on how long you press them:

Instruction:	Duration of press:
Tap	Press briefly and let go
Press	Approx: 1 second
Press and hold	Approx: 5 seconds

1. Charge your headset

US Make sure that your Jabra BT320s is fully charged for 2 hours before you start using it. Only use the charger provided in the box – do not use chargers from any other devices as this might damage your Jabra BT320s.

FR Connect the adapter (*as shown in fig. 2*) to the AC power supply to charge from a power socket.

ES When the light indicator (LED) is solid red, your music adapter is charging. When the light turns green, the headset is fully charged.

2. Turn on your Jabra BT320s

- **Press** the Answer/End button until you see a long green flash to turn your headset on. If your headset is not paired with a device (see section 3), the headset will flash green every 5 seconds. If your headset is connected to a device, the headset will flash blue every 5 seconds.
- **Press and hold** the Answer/End button until you see a long red flash to turn the device off.

3. Pairing with a phone or other device

Before you use your Jabra BT320s you must pair it with a mobile phone or another Bluetooth enabled device.

1. Put the headset into pairing mode

- Make sure headset is turned off.
- Press and hold the Answer/End button until the light indicator (LED) is solid blue.

2. Set your mobile phone or other device to 'discover' the Jabra BT320s
Follow your phones instruction guide. This usually involves going to a 'setup', 'connect' or 'Bluetooth' menu on your phone and selecting the option to discover or add a Bluetooth device. (*See example from typical mobile phone in fig. 4.*)

3. Your phone will find the Jabra BT320s

Your phone will ask if you want to pair with it, accept this with "Yes" or "ok" and confirm with **the passkey or PIN = 0000 (4 zeros)**.

Your phone will confirm when pairing is complete. In case of unsuccessful pairing repeat steps 1 to 3.

4. Wearing your Jabra BT320s

 FR

 ES

 PT

Your Jabra BT320s is designed to be comfortably worn using the integrated clothing clip or a lanyard strap (lanyard included). The microphone is integrated on the top left side of the device (*when viewing the Jabra BT320s as shown in fig. 5 A*). Please take this into account when positioning the main device to ensure a clear pickup of your voice (*See fig. 5 B*). During headset usage ensure that the headphone speaker and main device housing the microphone are not positioned close together. This can cause echo.i

5. How to...

Listen to music

To start Play (Some phones may require you to start a media player first)

Tap the Play/Pause/Stop button 

To Pause

Tap the Play/Pause/Stop button  – tap again to resume playing

To Stop

Press the Play/Pause/Stop button 

Answer a call when playing music

Tap the Answer/End button and the music will be paused and the call will be connected. When you end the call, your music will start again*

Skip one track forward

Tap the Skip Forward button  – continue tapping to skip several tracks forward

Skip one track back

Tap the Skip Back button  – continue tapping to skip several tracks backward

Fast Forward

Press and hold Skip Forward button 

Fast Rewind

Press and hold Skip Back button 

Answer a call

Tap the Answer/End button on your headset to answer a call when phone is ringing.

End a call

Tap the Answer/End button to end an active call.

Reject a call*

Press the Answer/End button when the phone rings to reject an incoming call. Depending on your phone settings, the person who called you will either be forwarded to voice mail or hear the busy signal.

Make a call*

When you make a call from your mobile phone, the call will (subject to phone settings) automatically be transferred to your headset when connected. If your phone does not support this function, tap on the Answer/End button on the Jabra BT320s to receive the call in the headset.

Activate voice dialing*

Tap the Answer/End button and speak the name. For best results, record the voice-dialing tag when you are wearing the headset. Please consult your phone's user manual for more info on using this feature.

Redial last number*

Press the Answer/End button

Call waiting and placing a call on hold*



This lets you place a call on hold during conversation to answer an incoming call.

- **Press** the Answer/End button once to put the active call on hold and answer the incoming call
- **Press** the Answer/End button to switch between the two calls
- **Tap** the Answer/End button to end the active conversation

Adjust sound and volume

Press the volume up or down (+ or -) to adjust the volume (*See fig. 1, 1*).

Turn off the light indicator (LED)

Simultaneously press the Play/Pause/Stop  and the Skip Back button  to turn light indicator on or off.

Mute microphone when on a phone call

Simultaneously press the volume + and – button to mute/un-mute the microphone when on a phone call.

* Device dependent

6. Exchanging the Jabra headphones

In order to exchange your supplied Jabra headphones with your favorite set, simply plug your headphone jack into the headphone socket on the Jabra BT320s.

 US

 FR

 ES

 PT

US If you are using another set of headphones other than the supplied Jabra model, please note that differences in impedance and sensitivity might limit or increase the maximum volume output level. An impedance level of 16 Ohm is recommended for the best performance. However, always use extra precaution when using another set of headphones than the original Jabra model.

FR

ES

PT

7. What the lights mean

What you see	What does it mean
Flashing green light	Flashing every 5 seconds: On, but not paired to a phone
Flashing blue light	Flashing every 3 seconds: Active on a call/talking
Flashing blue light	Flashing every 5 seconds: Paired to a phone
Flashing lights in different colors	Flashing every second: Incoming call
Flashing purple light	Flashing every 3 seconds: Music streaming
Flashing red light	Running low on battery
Solid red light	Charging
Solid green light	Fully charged
Solid blue light	In pairing mode – see section 3

8. Troubleshooting and FAQ

I hear crackling noises

Bluetooth is a radio technology which means it is sensitive to objects between the headset and the device it is connected to. You should be able to have up to 33 feet (10 meters) of distance between the headset and the connected device when there are no major objects in the way (walls, etc.).

I cannot hear the phone call in the headset

- Increase the volume on the Jabra BT320s.
- Ensure that the headset is paired to your phone.
- Make sure your phone is connected to the headset in the phone's menu or by tapping the Answer/End button on the Jabra BT320s.

I have pairing problems

You may have deleted your pairing connection in your mobile phone – follow the pairing instructions in section 3.

I cannot use Reject call, Call on hold, Redial or Voice dialing

These features are dependent on your phone supporting them, please consult your phone's manual for details.

I can hear stereo but the music control buttons do not work

The connected device must support the Bluetooth profile for remote control, AVRCP to make the music control buttons work. Please consult the manual for your device.

I cannot hear music in the headset

- Increase the volume on your device.
- Ensure that the headset is paired to your Bluetooth enabled device.
- Make sure that the Jabra BT320s is charged.

I have problems streaming in stereo from my music device (mobile phone, PC, MP3-player etc.)

Make sure the other device supports Bluetooth 1.1 or 1.2 including the Advanced Audio Distribution Profile (A2DP), otherwise it will not work. Please consult the user manual of the device you are using for how to pair it to a Bluetooth Stereo headset.

I can hear stereo but the music control buttons do not work

The connected device must support the Bluetooth profile for remote control, AVRCP to make the music control buttons work. Please consult your device's user manual.

The indicator lights (LED) are not working

Simultaneously press the Play/Pause/Stop and the Skip Back button to turn the indicator lights on or off.

When active on a phone call, the caller cannot hear me

Simultaneously press the volume + and – button to mute/un-mute the microphone when active on a phone call.

The person I am speaking to is experiencing 'echo' during the call

This may happen when one of the headphone speaker is close to the microphone. For example- if you are wearing only one of the headphones and the other headphone is hanging down close to the main device housing the microphone. This echo problem can be resolved by keeping the headphone (speaker) and the main device (microphone) apart.

9. Need more help?

1. Web: www.jabra.com (for the latest support info and online User Manuals)
2. E-mail: Tech Support: techsupp@jabra.com
Information: info@jabra.com
3. Phone: **1 (800) 327-2230** (USA)
1 (603) 579-5311 (Canada)

US 10. Taking care of your headset

Always store the Jabra BT320s with the power off and safely protected.

Avoid storage at extreme temperatures (above 45°C/113°F – including direct sunlight – or below -10°C/14°F). This can shorten battery life and may affect operation. High temperatures may also degrade performance.

If exposed to water or other liquids, the device should be wiped clean from any traces of water.

11. Warranty

Jabra limited product warranty. Jabra is a wholly owned trademark of GN Mobile (GN Netcom A/S). Jabra warrants to Purchaser that for a period of one (1) year after the date of purchase (the "Warranty Period") of any Jabra Product ("Product") by Purchaser, the Product will substantially conform to Jabra's published specifications for the Product on the date of Purchaser's purchase of the Product, subject to the terms herein. Purchaser shall notify Jabra of any nonconformance during the Warranty Period and obtain a written return material authorization ("RMA") and an RMA number for the nonconforming Product from Jabra and return the nonconforming Product to Jabra, freight prepaid, with a statement describing the nonconformity. Jabra's exclusive obligation with respect to nonconforming Product shall be, at Jabra's option and expense, to repair or replace such Product so that it substantially conforms with its published specifications on the date of Purchaser's purchase, or, if Jabra, in Jabra's sole discretion, determines that it is not possible to repair or replace the Product, Jabra may, at Jabra's option, refund to Purchaser the purchase price paid for the Product. THE FOREGOING IS PURCHASER'S SOLE AND EXCLUSIVE REMEDY FOR BREACH OF WARRANTY BY JABRA WITH RESPECT TO THE PRODUCT. The warranty set forth above shall not apply to any Product which has not been properly used or handled in accordance with the instructions supplied by Jabra, lost or misplaced for any reason, or which has been modified, repaired or altered, except by Jabra or at a Jabra authorized service facility, or which has been subjected to faulty installation, misuse, abuse, or which the Product defect is attributable to any failure or damage which is beyond the reasonable control of Jabra. This warranty is available only to Purchaser, and does not extend to any distributors, retailers, or other resellers of the Product. This warranty applies only to new Jabra products purchased from authorized retail sellers. This warranty does not apply to: "open box purchases", resales by private parties or any other third party purchases by unauthorized distributors. Transfer of Jabra products through any unauthorized distributor renders our manufacturer's warranty null and void. BUYER BEWARE: any Jabra product sold by a private party or unauthorized distributor and not by an authorized Jabra retail seller is sold on an "as is" or "with all faults" basis with respect to Jabra. As such, the entire risk as to the quality and performance of such products will be with the buyer if the unauthorized distributor will not cover the costs of repairing defects. Should such products prove defective following their purchase, the buyer or unauthorized distributor, and not the manufacturer or its authorized retail sellers, assumes the entire cost of all necessary servicing or repair. Therefore, buyers are strongly encouraged to purchase Jabra products only from Jabra authorized retail sellers. THE FOREGOING WARRANTIES ARE THE SOLE WARRANTIES, EXPRESS OR IMPLIED, GIVEN BY JABRA IN CONNECTION WITH THE PRODUCT, AND JABRA DISCLAIMS ALL OTHER WARRANTIES, INCLUDING WARRANTIES OF MERCHANTABILITY, FITNESS FOR A PARTICULAR PURPOSE AND NON-INFRINGEMENT OF THIRD PARTY RIGHTS. JABRA SHALL NOT BE LIABLE FOR

ANY SPECIAL, INCIDENTAL OR CONSEQUENTIAL DAMAGES IN CONNECTION WITH THE PRODUCT, EVEN IF JABRA HAS BEEN ADVISED OF THE POSSIBILITY OF SUCH DAMAGES. THE LIABILITY OF JABRA HEREUNDER FOR ALL CLAIMS SHALL NOT EXCEED THE AMOUNT PAID BY PURCHASER TO JABRA FOR THE PRODUCT GIVING RISE TO JABRA'S LIABILITY.

12. Certification and safety approvals

FCC

This device complies with part 15 of the FCC Rules. Operation is subject to the following two conditions: (1) This device may not cause harmful interference, and (2) this device must accept any interference received, including interference that may cause undesired operation.

Users are not permitted to make changes or modify the device in any way. Changes or modifications not expressly approved by Jabra (GN Netcom) will void the user's authority to operate the equipment.

This equipment has been tested and found to comply with the limits for a Class B digital device, pursuant to part 15 of the FCC Rules. These limits are designed to provide reasonable protection against harmful interference in a residential installation. This equipment generates, uses and can radiate radio frequency energy and, if not installed and used in accordance with the instructions, may cause harmful interference to radio communications. However, there is no guarantee that interference will not occur in a particular installation. If this equipment does cause harmful interference to radio or television reception, which can be determined by turning the equipment off and on, the user is encouraged to try to correct the interference by one or more of the following measures:

- Reorient or relocate the receiving antenna.
- Increase the separation between the equipment and receiver.
- Connect the equipment into an outlet on a circuit different from that to which the receiver is connected.
- Consult the dealer or an experienced radio/TV technician for help.

The device and its antenna must not be co-loaded or operating in conjunction with any other antenna or transmitter.

Industry Canada

Operation is subject to the following two conditions: (1) This device may not cause interference and (2) This device must accept any interference, including interference that may cause undesired operation of the device.

The term "IC:" before the certification/registration number only signifies that registration was performed based on a Declaration of Conformity indicating that Industry Canada technical specifications were met. It does not imply that Industry Canada approved the equipment.



CE

This product is CE marked according to the provisions of the R & TTE Directive (99/5/EC).



Hereby, Jabra, declares that this product is in compliance with the essential requirements and other relevant provisions of Directive 1999/5/EC.



For further information please consult <http://www.gnnetcom.com>. Please note that this product uses radio frequency bands not harmonised within EU. Within the EU this product is intended to be used in Austria, Belgium, Denmark, Finland, France, Germany, Greece, Ireland, Italy, Luxembourg, The Netherlands, Portugal, Spain, Sweden, United Kingdom and within EFTA in Iceland, Norway and Switzerland.



Bluetooth

The Bluetooth® word mark and logos are owned by the Bluetooth SIG, Inc. and any use of such marks by Jabra is under license. Other trademarks and trade names are those of their respective owners.

13. Glossary

- 1 **Bluetooth** is a radio technology that connects devices, such as mobile phones and headsets, without wires or cords over a short distance (approx. 33 feet). Get more information at www.bluetooth.com.
- 2 **Bluetooth profiles** are the different ways that Bluetooth devices communicate with other devices. Bluetooth phones support either the headset profile, the hands-free profile or both. In order to support a certain profile, a phone manufacturer must implement certain mandatory features within the phone's software. In order to stream stereo music, your phone should also support the audio streaming profile (A2DP). For remote control features, your phone should support the AVRCP profile.
- 3 **Pairing** creates a unique and encrypted link between two Bluetooth devices and lets them communicate with each other. Bluetooth devices will not work if the devices have not been paired.
- 4 **Passkey or PIN** is a code that you enter on your Bluetooth enabled music device (e.g. a mobile phone) to pair it with your Jabra BT320s. This makes your device and the Jabra BT320s recognize each other and automatically work together.
- 5 **Standby mode** is when the Jabra BT320s is passively waiting for a call. When you 'end' a call on your mobile phone, the headset goes into standby mode.
- 6 **Ingress Progress Rating IP22** is given to a product that will not become damaged when exposed to dripping water, vertically or up to 15 degrees tilted, as per International Electrotechnical Commission specification (IEC 60529).

Français



Merci.....	16
À propos du micro-casque Jabra BT320s	17
Fonctionnalités du micro-casque.....	18
PREMIÈRE UTILISATION	18
1. Chargement du micro-casque	19
2. Mise en marche du Jabra BT320s.....	19
3. Jumelage avec un téléphone ou un autre appareil.....	19
4. Comment porter le Jabra BT320s	20
5. Comment...	20
6. Interchanger les écouteurs Jabra.....	21
7. Signification des voyants lumineux	22
8. Dépannage et questions fréquentes	22
9. Besoin d'aide supplémentaire ?.....	23
10. Entretien du micro-casque.....	24
11. Garantie	24
12. Homologation et agréments de sécurité	25
13. Glossaire.....	27

Nous vous remercions d'avoir acheté un micro-casque stéréo Bluetooth BT320s. Nous espérons que vous en serez totalement satisfait. Ce mode d'emploi vous permettra d'utiliser et de profiter au mieux de votre micro-casque stéréo.

Certaines juridictions interdisent l'utilisation d'un micro-casque sur les deux oreilles lors de la conduite d'un véhicule.

! N'oubliez pas :

Conduisez toujours prudemment, évitez les distractions et respectez le code de la route.

Protégez votre ouïe!

AVERTISSEMENT : L'utilisation des écouteurs avec un volume élevé risque de causer des dommages auditifs permanents. Si vous entendez un bourdonnement dans vos oreilles, réduisez le volume ou cessez d'utiliser les écouteurs. Un usage continu avec un volume élevé peut créer une accoutumance à ce volume élevé, risquant de causer des dommages auditifs permanents. Maintenez le volume à un niveau modéré. Il peut être dangereux d'utiliser un casque d'écoute en conduisant une automobile, une moto, un bateau ou un vélo. Une telle utilisation est même illégale dans certains pays. Vérifiez les lois en vigueur dans votre région. Soyez très prudent si vous utilisez le micro-casque tout en pratiquant une activité nécessitant toute votre attention. Lorsque vous pratiquez une telle activité, vous pouvez retirer les haut-parleurs de vos oreilles ou couper le son arrivant au casque, ce qui vous permettra d'éviter toute distraction pouvant causer un accident et des blessures.

Si vous utilisez d'autres écouteurs que ceux fournis avec le micro-casque Jabra, n'oubliez pas que des différences d'impédance et de sensibilité peuvent limiter ou augmenter la puissance de sortie maximale. Par conséquent, redoublez de prudence si vous utilisez d'autres écouteurs que ceux fournis avec le micro-casque Jabra.

À propos du micro-casque Jabra BT320s

1. Connecteur des écouteurs (amovible)
2. Pince à vêtement avec boucle de cordon
3. Microphone
4. Prise de chargement
5. Bouton lecture/pause/arrêt (⏮)
6. Écouteurs stéréo (interchangeables)
7. Prise d'écouteurs (prise de 3,5 mm)
8. Bouton répondre/terminer
9. Voyant lumineux
10. Augmenter le volume (+), diminuer le volume (-)
11. Piste suivante (⏭)
12. Piste précédente (⏪)

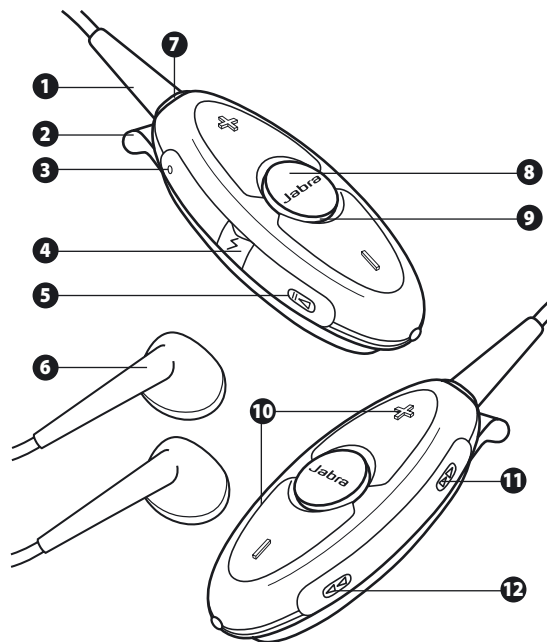

US **Fonctionnalités du micro-casque :**

FR Le micro-casque Jabra BT320s vous permet d'écouter de la musique stéréo provenant d'un lecteur de musique ou d'un téléphone mobile Bluetooth tout en vous assurant de ne jamais manquer un appel.

ES **Votre micro-casque Bluetooth Jabra BT320s vous offre les fonctions suivantes :**

- PT • Capacité de jumelage avec 8 appareils
- Répondre à des appels
- Terminer des appels
- Refuser des appels*
- Composition vocale*
- Recomposition du dernier numéro*
- Détection d'appel en attente*
- Mise en attente d'un appel*

* Selon les capacités du téléphone

Fiche technique :

- Jusqu'à 6 heures de temps de conversation et jusqu'à 160 heures de temps de veille
- Pile pouvant être rechargée à partir d'une alimentation secteur
- Poids : 23 g (0,8 oz) incluant les écouteurs d'origine Jabra
- Portée : jusqu'à 10 m (33 pieds)
- Prend en charge les profils Advanced Audio (A2DP), télécommande (AVRCP), ainsi que micro-casque et mains libres Bluetooth
- Spécification Bluetooth* 1.2
- Conforme IP22 (le micro-casque Jabra BT320s peut résister à une brève averse de pluie)

* Voir glossaire

Votre Jabra BT320s peut supporter une courte averse de pluie mais il n'est pas hydrofuge et ne peut pas être immergé. Si votre appareil est mouillé, essuyez-le entièrement pour le protéger contre les dommages pouvant être causés par une infiltration d'eau.

PREMIÈRE UTILISATION

Le Jabra BT320s est facile à utiliser. Les boutons assurent différentes fonctions selon la durée d'enfoncement :

Instructions	Durée d'enfoncement
Toucher	Appuyez brièvement puis lâchez
Appuyer	Environ 1 seconde
Enfoncer	Environ 5 secondes

1. Chargement du micro-casque

FR Assurez-vous que votre micro-casque Jabra BT320s est complètement chargé (2 heures de charge) avant de commencer à l'utiliser. N'utilisez jamais d'autre chargeur que celui fourni avec le BT320s, au risque d'endommager votre micro-casque.

PT Pour charger le micro-casque à partir d'une prise secteur, connectez-le conformément aux indications de la figure 2.

ES Lorsque le voyant reste allumé en rouge, l'appareil est en cours de chargement. Lorsqu'il s'allume en vert, le micro-casque est entièrement chargé.

2. Mise en marche du Jabra BT320s

- Pour mettre en marche votre micro-casque, **appuyez** sur le bouton répondre/terminer jusqu'à ce que vous aperceviez un long clignotement vert. Si votre micro-casque n'est pas jumelé avec un autre appareil (voir section 3), il produit un clignotement vert toutes les 5 secondes. Si le micro-casque est relié à un autre appareil, il produit un clignotement bleu toutes les 5 secondes.
- **Pour éteindre votre micro-casque, appuyez** sur le bouton répondre/terminer jusqu'à ce que vous aperceviez un long clignotement rouge.

3. Jumelage avec un téléphone ou un autre appareil

AVANT D'UTILISER VOTRE JABRA BT320S, VOUS DEVEZ LE JUMELER AVEC UN TÉLÉPHONE PORTABLE ET/OU UN AUTRE APPAREIL COMPATIBLE BLUETOOTH.

1. Placez le micro-casque en mode de jumelage

- Assurez-vous que le micro-casque est éteint.
- Enfoncez le bouton répondre/terminer jusqu'à ce que vous aperceviez le voyant bleu allumé en continu.

2. Placez votre téléphone portable ou l'autre appareil en mode détection, pour qu'il découvre le Jabra BT320s

Consultez le manuel d'utilisation de votre téléphone. Généralement, la procédure à suivre implique d'accéder, sur votre téléphone, à un menu de configuration, de connexion ou Bluetooth, puis de sélectionner l'option de détection ou d'ajout d'un périphérique Bluetooth (**voir l'exemple d'un téléphone portable type dans la figure 4**).

3. Votre téléphone détecte le micro-casque Jabra BT320s

Le téléphone vous demande si vous désirez le jumeler. Acceptez en choisissant « Oui » ou « OK », puis confirmez avec le **mot de passe** ou **NIP = 0000 (4 zéros)**.

Lorsque le jumelage est terminé, le téléphone confirme que la procédure a réussi. En cas d'échec, répétez les étapes 1 à 3.

US 4. Comment porter le Jabra BT320s

FR Le Jabra BT320s a été conçu pour être porté confortablement avec la pince à vêtement intégrée ou avec le cordon inclus. Le microphone est situé sur le côté supérieur gauche de l'appareil (**lorsque le Jabra BT320s est vu sous l'angle présenté dans la figure 5 A**). Veuillez en tenir compte lorsque vous positionnez l'appareil principal afin que votre voix soit clairement captée (**voir la figure 5 B**).

ES 5. Comment...

PT Écouter de la musique

Pour débiter la lecture (avec certains téléphones, il faut d'abord mettre en marche un lecteur)

Touchez le bouton lecture/pause/arrêt .

Pour interrompre temporairement la lecture (pause)

Touchez le bouton de lecture/pause/arrêt (pour reprendre la lecture, touchez une autre fois le même bouton .

Pour arrêter la lecture

Appuyez sur le bouton lecture/pause/arrêt .

Répondre à un appel pendant que vous écoutez de la musique

Touchez le bouton répondre/terminer. La musique est interrompue et l'appel est connecté. Lorsque vous terminez l'appel, la musique reprend automatiquement.*

Avancer à la piste suivante

Touchez le bouton de saut avant  (touchez plusieurs fois le bouton si vous désirez sauter plusieurs pistes).

Reculer d'une piste

Touchez le bouton de saut arrière  (touchez plusieurs fois le bouton si vous désirez sauter plusieurs pistes).

Avancer rapidement

Enfoncer le bouton de saut avant .

Reculer rapidement

Enfoncer le bouton de saut arrière .

Répondre à un appel

Touchez le bouton répondre/terminer du micro-casque lorsque le téléphone sonne et vous pourrez répondre à l'appel.

Terminer un appel

Touchez le bouton répondre/terminer et vous mettrez fin à l'appel en cours.

Refuser un appel*

Appuyez sur le bouton réponse/fin lorsque le téléphone sonne et l'appel sera rejeté. Selon les paramètres de votre téléphone, le correspondant sera transféré sur votre messagerie vocale ou recevra la tonalité « occupé ».

FR Effectuer un appel*

Lorsque vous effectuez un appel depuis votre téléphone portable, l'appel est automatiquement transféré vers votre micro-casque (selon le réglage de votre téléphone). Si cette fonction n'est pas prise en charge par votre téléphone, touchez le bouton répondre/terminer du Jabra BT320s et l'appel sera acheminé dans le micro-casque.

Activer la composition vocale*

Touchez le bouton répondre/terminer et prononcez le nom du correspondant désiré. Vous obtiendrez de meilleurs résultats si vous enregistrez l'identité de composition vocale en portant votre micro-casque. Pour de plus amples informations sur cette fonction, veuillez consulter le guide d'utilisation de votre téléphone.

Rappeler le dernier numéro composé*

Appuyez sur le bouton répondre/terminer.

Recevoir un avis d'appel en attente et mettre un appel en attente*

Cette fonction permet de mettre en attente un appel en cours pour répondre à un autre appel.

- Appuyez une fois sur le bouton répondre/terminer pour mettre l'appel en cours en attente et répondre à l'appel entrant.
- Appuyez une seconde sur le bouton répondre/terminer pour passer d'un appel à l'autre.
- Touchez le bouton répondre/terminer et vous terminerez l'appel actuellement en ligne.

Régler le son et le volume

Pour régler le volume, appuyez sur le bouton d'augmentation ou de réduction du volume (+ ou -) (**voir la figure 1, 1**).

Éteindre le voyant lumineux

Pour activer ou désactiver le voyant lumineux, appuyez simultanément sur le bouton de lecture/pause/arrêt  et sur le bouton de saut arrière .

Mettre le microphone en sourdine durant un appel

Pour activer/désactiver la mise en sourdine du micro durant un appel, appuyez simultanément sur les boutons de volume + et -.

* Selon l'appareil

6. Interchanger les écouteurs Jabra

Pour remplacer les écouteurs de votre micro-casque Jabra par vos écouteurs préférés, vous n'avez qu'à insérer le connecteur de ces écouteurs dans la prise d'écouteurs du Jabra BT320s.

US Si vous utilisez d'autres écouteurs que ceux fournis avec le micro-casque Jabra, n'oubliez pas que des différences d'impédance et de sensibilité peuvent limiter ou augmenter la puissance de sortie maximale. Pour de meilleures performances, une impédance de 16 ohms est recommandée. FR Redoublez de prudence si vous utilisez d'autres écouteurs que ceux fournis avec le micro-casque Jabra. ES

PT 7. Signification des voyants lumineux

Ce que vous voyez	Ce que cela signifie
Clignotement vert	Clignotement toutes les 5 secondes : Allumé, mais pas jumelé avec un téléphone
Clignotement bleu	Clignotement toutes les 3 secondes : Appel/conversation en cours
Clignotement bleu	Clignotement toutes les 5 secondes : Jumelé avec un téléphone
Clignotements en différentes couleurs	Clignotement toutes les secondes : Appel entrant
Clignotement mauve	Clignotement toutes les 3 secondes : Lecture de musique en cours
Clignotement rouge	Batterie faible
Voyant rouge allumé en continu	En cours de chargement
Voyant vert allumé en continu	Chargement terminé
Voyant bleu allumé en continu	En mode jumelage (voir section 3)

8. Dépannage et questions fréquentes

J'entends des craquements

Bluetooth est une technologie radio, c'est-à-dire sensible aux objets qui se trouvent entre le micro-casque et le périphérique connecté. Si aucun objet important (mur ou autre) ne cause d'obstruction, vous devriez pouvoir espacer le micro-casque et l'appareil jumelé sur une distance pouvant atteindre 10 mètres (33 pieds).

Je n'entends pas mes appels dans le micro-casque

- Augmentez le volume de votre micro-casque.
- Assurez-vous que le micro-casque est jumelé au téléphone.
- Assurez-vous que le téléphone est relié au micro-casque, soit en vérifiant le menu du téléphone soit en touchant le bouton répondre/terminer du micro-casque.

J'ai des problèmes de jumelage

US Vous avez peut-être supprimé la connexion jumelée dans votre téléphone mobile (suivez les instructions de jumelage de la section 3). FR

Je ne peux pas utiliser les fonctions de rejet d'appel, de mise en attente d'un appel, de rappel du dernier numéro ou de composition vocale

ES La disponibilité de ces fonctions dépend des capacités de votre téléphone. PT Veuillez consulter le manuel de votre téléphone.

Je n'entends pas de musique dans le micro-casque

- Augmentez le volume sur le micro-casque.
- Assurez-vous que le micro-casque est jumelé à l'appareil Bluetooth.
- Assurez-vous que le Jabra BT320s est chargé.

J'ai des problèmes de diffusion stéréo avec mon lecteur de musique (téléphone portable, ordinateur, lecteur MP3, etc.)

Assurez-vous que le lecteur prend en charge Bluetooth 1.1 ou 1.2, y compris le profil de support audio avancé (A2DP). Autrement, le micro-casque ne fonctionnera pas. Le guide d'utilisation du lecteur devrait vous indiquer comment le jumeler à un micro-casque stéréo Bluetooth.

Le son est bien en stéréo, mais les touches de musique ne fonctionnent pas

Les touches musicales ne fonctionnent que si le périphérique connecté prend en charge le profil de télécommande Bluetooth (AVRCP). Veuillez consulter le guide d'utilisation du lecteur.

Le voyant lumineux ne fonctionne pas

Pour activer ou désactiver le voyant lumineux, appuyez simultanément sur le bouton de lecture/pause/arrêt et sur le bouton de saut arrière.

Durant un appel, mon correspondant ne peut pas m'entendre

Pour activer/désactiver la mise en sourdine du micro durant un appel, appuyez simultanément sur les boutons de volume + et -.

9. Besoin d'aide supplémentaire ?

1. Internet : www.jabra.com (informations d'assistance technique et accès aux manuels d'utilisation en ligne)
2. Courriel : Assistance technique : techsupp@jabra.com
Informations : info@jabra.com
3. Téléphone : **1 (800) 327-2230** (É.-U.)
1 (603) 579-5311 (Canada)



10. Entretien du micro-casque



Avant de ranger le micro-casque BT320s, n'oubliez pas de l'éteindre et de l'emballer soigneusement.



Évitez de ranger votre micro-casque sous des températures extrêmes, c'est-à-dire au-dessus de 45°C/113°F (incluant une exposition directe au soleil) ou au-dessous de -10°C/14°F. Ces températures risquent de réduire la longévité de la batterie et peuvent entraîner des dysfonctionnements. Les températures élevées risquent aussi de diminuer les performances.



Si votre micro-casque est exposé à l'eau ou à d'autres liquides, essayez-le complètement.

11. Garantie

Garantie limitée de votre produit Jabra. Jabra est une marque de commerce appartenant entièrement à GN Mobile (GN Netcom A/S). Jabra garantit à l'Acheteur que durant une période d'une (1) année à compter de la date d'achat (la « Période de garantie ») de tout produit Jabra (le « Produit ») par l'Acheteur, le Produit sera en substance conforme aux spécifications publiées par Jabra pour celui-ci à la date d'achat du Produit par l'Acheteur, sous réserve des dispositions figurant dans les présentes. L'Acheteur informera Jabra de tout défaut de conformité au cours de la Période de garantie et obtiendra de Jabra une autorisation écrite de retour de matériel (« ARM »), ainsi qu'un numéro d'ARM pour le Produit non conforme, et retournera le Produit non conforme à Jabra, en port payé, accompagné d'une déclaration décrivant le défaut de conformité. La seule obligation de Jabra concernant le Produit non conforme sera, au choix et aux frais de Jabra, de réparer ou de remplacer le Produit de sorte que celui-ci soit en substance conforme aux spécifications publiées à la date d'acquisition par l'Acheteur ou bien, si Jabra détermine à sa seule discrétion qu'il n'est pas possible de réparer ou de remplacer le Produit, Jabra pourra, à son gré, rembourser à l'Acheteur le prix d'achat payé pour le Produit. CE QUI PRÉCÈDE EST LE SEUL ET UNIQUE RECOURS DE L'ACHETEUR EN CAS DE VIOLATION DE LA GARANTIE PAR JABRA CONCERNANT LE PRODUIT. La garantie stipulée ci-dessus ne s'appliquera à aucun Produit n'ayant pas été utilisé ou manipulé de manière adéquate, conformément aux instructions fournies par Jabra, perdu ou égaré pour quelque raison que ce soit, modifié, réparé ou transformé, sauf par Jabra ou dans les installations de service agréées de Jabra, ayant fait l'objet d'une installation défectueuse, d'une mauvaise utilisation ou d'un usage abusif, ou lorsque le défaut du Produit est imputable à un défaut ou à un dommage échappant au contrôle raisonnable de Jabra. La présente garantie ne s'applique qu'à l'Acheteur et ne s'étend à aucun distributeur, détaillant ou autre revendeur du Produit. Cette garantie n'est applicable qu'aux nouveaux produits Jabra achetés auprès de revendeurs agréés. Elle n'est pas applicable aux achats de « seconde main », à savoir aux rachats par des tiers privés ou tout autre type de rachat par des



distributeurs non autorisés. Toute cession de produits Jabra par le biais de tout distributeur non autorisé rend caduque notre garantie de fabricant. AVERTISSEMENT À L'ACHETEUR : Tout produit Jabra vendu par un tiers privé ou par un distributeur non autorisé et non par un détaillant agréé Jabra est vendu « en l'état » et « tous défauts compris » en ce qui concerne Jabra. À ce titre, la totalité du risque en matière de qualité et de fonctionnement de ces produits sera à la charge de l'Acheteur si le distributeur non autorisé refuse de prendre en charge les frais de réparation impliqués en cas de défaut de fonctionnement. Si ces produits s'avèrent défectueux à la suite de leur achat, l'Acheteur ou le distributeur non autorisé (et non le fabricant ou ses revendeurs autorisés), devront prendre en charge l'intégralité des frais d'entretien et de réparation requis. En conséquence, il est fortement conseillé aux acheteurs de n'acheter les produits Jabra qu'auprès de revendeurs dûment agréés. LES GARANTIES CI-DESSUS SONT LES SEULES GARANTIES, EXPRESSES OU IMPLICITES, ACCORDÉES PAR JABRA CONCERNANT LE PRODUIT. JABRA RÉFUTE TOUTE AUTRE GARANTIE, NOTAMMENT DE QUALITÉ MARCHANDE, DE CONVENANCE À UN USAGE QUELCONQUE ET DE VIOLATION DES DROITS DE TIERS. JABRA NE SERA RESPONSABLE D'AUCUN DOMMAGE SPÉCIAL, ACCIDENTEL OU CONSÉCUTIF SURVENU EN LIAISON AVEC LE PRODUIT, ET CELA MÊME SI JABRA A ÉTÉ INFORMÉE DE L'ÉVENTUALITÉ DE TELS DOMMAGES. LA RESPONSABILITÉ DE JABRA EN VERTU DES PRÉSENTES POUR TOUTE DEMANDE EN INDEMNISATION N'EXCÉDERA PAS LE MONTANT PAYÉ À JABRA PAR L'ACHETEUR POUR LE PRODUIT À L'ORIGINE DE LA RESPONSABILITÉ DE JABRA.



12. Homologation et agréments de sécurité

FCC

Cet appareil est conforme à la partie 15 de la réglementation FCC. Le fonctionnement est soumis aux deux conditions suivantes : (1) Cet appareil ne peut pas provoquer d'interférences nuisibles; et (2) cet appareil doit accepter toute interférence à la réception, y compris une interférence susceptible de provoquer un fonctionnement non désiré.

Il est interdit aux utilisateurs d'apporter des changements ou de modifier cet appareil en aucune manière. Les changements ou modifications qui n'auront pas été expressément approuvés par Jabra (GN Netcom) annuleront le droit des utilisateurs à faire fonctionner cet équipement.

Cet équipement a été testé et il est considéré comme conforme aux conditions restrictives relatives à un appareil numérique de classe B, en vertu de la section 15 de la réglementation de la FCC. Ces conditions restrictives sont conçues pour fournir une protection raisonnable contre les interférences nuisibles dans le cadre d'une installation résidentielle. Cet équipement produit, utilise et émet une énergie de fréquence radio électrique. S'il n'est pas installé et utilisé conformément aux instructions, il est susceptible de

produire des interférences nuisibles pour les communications radio. Il n'est cependant aucunement garanti que des interférences ne se produiront pas dans une installation donnée. Si l'équipement provoque effectivement des interférences indésirables au niveau de la réception radio ou télévision (ce qui pourra être déterminé en éteignant l'appareil puis en le remettant en marche), l'utilisateur est encouragé à essayer de corriger ces interférences par l'une ou plusieurs des mesures suivantes :

- Réorienter et repositionner l'antenne de réception.
- Augmenter l'espace entre l'équipement et le récepteur.
- Brancher l'équipement sur une prise d'un circuit différent de celui sur lequel le récepteur est branché.
- Demander conseil auprès du détaillant ou d'un technicien radio/TV expérimenté.

L'équipement et son antenne ne doivent pas être chargés ou utilisés conjointement avec une autre antenne ou un autre émetteur.

Industrie Canada

Le fonctionnement de l'appareil est soumis aux deux conditions suivantes : (1) Cet appareil ne doit pas provoquer d'interférence nuisible; et (2) cet appareil doit accepter toute interférence, y compris une interférence susceptible de provoquer un fonctionnement non désiré de l'appareil.

La mention « IC: » précédant le numéro de certification et/ou d'immatriculation signifie uniquement que l'immatriculation a été effectuée sur la base d'une déclaration de conformité indiquant que les spécifications techniques d'Industrie Canada ont bien été respectées. Le terme n'implique pas un agrément de l'équipement par Industrie Canada.

CE

Ce produit porte la marque CE conformément aux dispositions de la Directive 99/5/CE (R&TTE).

Jabra déclare par la présente que ce produit est conforme aux principales exigences et autres dispositions pertinentes de la Directive 1999/5/CE.

Pour de plus amples informations, veuillez aller sur <http://www.gnnetcom.com>. Veuillez prendre note que ce produit utilise des bandes de fréquences radio n'ayant pas été harmonisées dans l'UE. Au sein de l'Union européenne, ce produit est destiné à être utilisé en Allemagne, Autriche, Belgique, Danemark, Espagne, Finlande, France, Grèce, Irlande, Italie, Luxembourg, Pays-Bas, Portugal, Royaume-Uni, Suède, ainsi qu'au sein de l'AELE en Islande, Norvège et Suisse.

Bluetooth

La marque et le logo Bluetooth® sont la propriété de Bluetooth SIG, Inc. et toute utilisation de telles marques par Jabra est sous licence. Toutes autres marques et dénominations commerciales appartiennent à leurs propriétaires respectifs.

13. Glossaire

- 1 Bluetooth** est une technologie radio permettant de connecter des appareils, notamment un téléphone portable ou un micro-casque, sans fil ni cordon électrique, sur une courte distance (environ 10 mètres). Pour plus d'informations, rendez-vous sur le site www.bluetooth.com.
- 2 Les profils Bluetooth** sont les différentes manières dont les appareils Bluetooth communiquent avec d'autres appareils. Les téléphones Bluetooth prennent en charge soit le profil micro-casque, soit le profil mains libres, soit les deux profils. Afin de prendre en charge un profil spécifique, le fabricant de téléphone doit intégrer certaines fonctions obligatoires dans le logiciel du téléphone. Pour diffuser de la musique stéréo, votre téléphone doit prendre en charge le profil audio A2DP. Pour utiliser des fonctions de télécommande, votre téléphone doit prendre en charge le profil AVRCP.
- 3 Le jumelage** crée un lien unique et crypté entre deux appareils Bluetooth et leur permet de communiquer entre eux. Les appareils Bluetooth ne peuvent fonctionner ensemble sans avoir été d'abord jumelés.
- 4 Le mot de passe ou NIP** est un code que vous devez saisir sur votre lecteur de musique Bluetooth (par ex., un téléphone portable) pour le jumeler avec votre Jabra BT320s. Il permet à l'appareil et au Jabra BT320s de se reconnaître et de fonctionner automatiquement ensemble.
- 5 Le mode veille** est actif lorsque le Jabra BT320s attend passivement un appel. Lorsque vous « terminez » un appel sur votre téléphone portable, le micro-casque se place automatiquement en mode veille.
- 6 La classification Ingress Progress IP22** désigne un produit pouvant résister à des égouttements d'eau (verticalement ou sur un angle jusqu'à 15 degrés), conformément à la norme de la Commission électrotechnique internationale (IEC 60529).

Gracias	30
Acerca del auricular Jabra BT320s	31
Funciones de su auricular	32
INTRODUCCIÓN	32
1. Carga del auricular	33
2. Encendido de su Jabra BT320s	33
3. Sincronización con un teléfono o con otro dispositivo	33
4. Uso de su Jabra BT320s	34
5. Cómo... ..	34
6. Intercambio de los auriculares Jabra	35
7. Significado de las luces	36
8. Resolución de problemas y preguntas frecuentes	36
9. ¿Necesita más ayuda?	37
10. Cuidado del auricular	38
11. Garantía	38
12. Certificación y aprobaciones de seguridad	39
13. Glosario	41

US

Gracias

FR

Gracias por adquirir el auricular estéreo Bluetooth Jabra BT320s. Esperamos que lo disfrute. El manual de instrucciones le explicará cómo empezar a usar el auricular estéreo y cómo aprovecharlo al máximo.

ES

Es posible que el uso de este auricular en ambos oídos mientras conduce no esté permitido en algunos estados.

PT

! Recuerde:

Siempre conduzca de manera segura, evite las distracciones y acate las leyes locales.

¡Proteja su audición!

ADVERTENCIA: El uso de los auriculares a un volumen alto puede producir una pérdida permanente de la audición. Si experimenta un zumbido en los oídos, reduzca el volumen o deje de usar los auriculares. Si los usa continuamente con el volumen alto, sus oídos pueden acostumbrarse al nivel sonoro, lo cual puede dañar de forma permanente su capacidad auditiva. Mantenga el volumen a un nivel seguro. El uso de auriculares mientras conduce un vehículo motorizado, una motocicleta, un vehículo acuático o una bicicleta puede ser peligroso y es ilegal en algunos países. Consulte la legislación local. Sea precavido al usar los auriculares si debe realizar alguna actividad que requiera toda su atención. Mientras realiza tal actividad, retire los auriculares de la zona del oído o apáguelos. Esto evitará que se distraiga, previniendo así accidentes o lesiones.

Si utiliza auriculares diferentes al modelo Jabra provisto, tenga en cuenta que las diferencias de impedancia y sensibilidad podrían limitar o aumentar el nivel de volumen máximo de salida. En consecuencia, siempre tome precauciones adicionales al utilizar auriculares diferentes al modelo Jabra original.

Acerca del auricular Jabra BT320s

US

FR

ES

PT

1. Conector de auriculares (desmontable)
2. Clip para ropa con acollador
3. Micrófono
4. Toma de carga
5. Botón Reproducir/Pausar/ Detener (▶◀)
6. Auriculares estéreo (intercambiables)
7. Toma del auricular (conector de 3.5 mm)
8. Botón Responder/Finalizar
9. Indicador luminoso (LED)
10. Subir volumen (+), bajar volumen (-)
11. Pista siguiente (▶▶)
12. Pista anterior (◀◀)

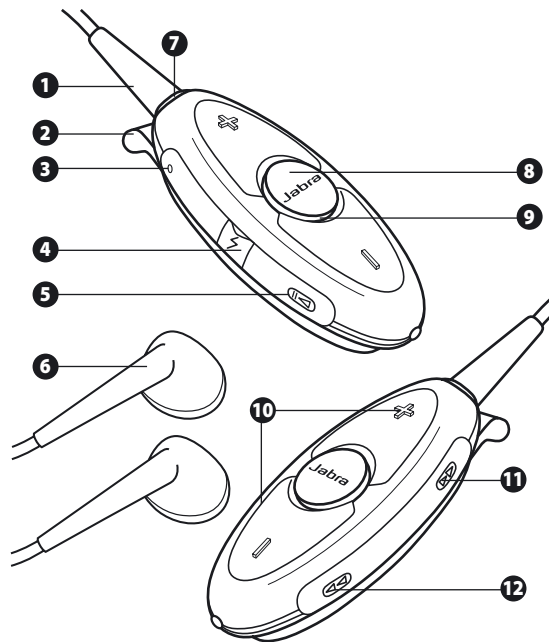



Funciones de su auricular:

El Jabra BT320s le permite escuchar música en estéreo a través de su reproductor de música o teléfono móvil Bluetooth con función de sonido estéreo y, al mismo tiempo, le asegura que nunca perderá una llamada.



Su Jabra BT320s realiza las siguientes funciones al actuar como auricular Bluetooth:

- Sincronizar hasta un máximo de 8 dispositivos
- Responder llamadas
- Finalizar llamadas
- Rechazar llamadas*
- Marcado activado por voz*
- Volver a marcar el último número*
- Llamada en espera*
- Retener llamada*

* **Depende del tipo de teléfono**

Especificaciones:

- Tiempo de conversación de hasta 6 horas y tiempo en espera de hasta 160 horas
- Batería recargable con opción de carga desde una fuente de alimentación de CA
- Peso menor a 23 gramos con los auriculares Jabra originales incluidos
- Hasta 10 metros de alcance operativo aproximadamente
- Admite Audio avanzado (A2DP), Control remoto (AVRCP), además de los perfiles de manos libres y auriculares Bluetooth*
- Especificación Bluetooth* 1.2
- Cumple con IP22 (El modelo Jabra BT320s puede soportar una lluvia breve)

* **Consulte el glosario**

Tenga en cuenta que el modelo Jabra BT320s puede soportar una lluvia breve pero no es impermeable ni sumergible. Si su dispositivo se moja, debe secarlo por completo para que no queden rastros de agua. Sólo así lo protegerá de posibles daños.

INTRODUCCIÓN

El funcionamiento del Jabra BT320s es sencillo. Los botones realizan distintas funciones según el tiempo que los mantenga presionados:

Instrucciones	Tiempo de presión de los botones
Presionar ligeramente	Presionar ligeramente y soltar
Presionar	Aproximadamente: 1 segundo
Mantener presionado	Aproximadamente: 5 segundos



1. Carga del auricular

Compruebe que su Jabra BT320s se haya cargado completamente durante dos horas antes de empezara utilizarlo. Sólo utilice el cargador que se incluye en la caja. No use cargadores de otros dispositivos dado que podría dañarse el Jabra BT320s.



Conecte el adaptador a la fuente de alimentación de CA como se muestra en la figura 2 para cargarlo desde un enchufe.



Cuando el indicador luminoso (LED) esté fijo y de color rojo, su adaptador de música se estará cargando. Cuando las luces se vuelvan verdes, el auricular estará totalmente cargado.



2. Encendido de su Jabra BT320s

- **Presione** el botón Responder/Finalizar hasta que observe un largo parpadeo de color verde para encender el auricular. Si su auricular no está sincronizado con un dispositivo (ver la sección 3), el auricular hará un parpadeo de color verde cada 5 segundos. Si su auricular no está conectado a un dispositivo, el auricular hará un parpadeo de color azul cada 5 segundos.
- **Mantenga presionado** el botón Responder/Finalizar hasta que observe un largo parpadeo de color rojo para apagar el dispositivo.

3. Sincronización con un teléfono o con otro dispositivo

Antes de utilizar el Jabra BT320s, debe sincronizarlo con un teléfono móvil o con otro dispositivo compatible con Bluetooth.

1. Ponga el auricular en modo de sincronización

- Asegúrese de que el auricular esté apagado.
- Mantenga presionado el botón Responder/Finalizar hasta que el indicador luminoso (LED) esté fijo y de color azul.

2. Configure su teléfono móvil u otro dispositivo para que “detecte” el Jabra BT320s

Siga las instrucciones de su teléfono. Normalmente, tendrá que ir a un menú de “configuración”, “conexión” o “Bluetooth” del teléfono móvil y seleccionar la opción para detectar o agregar un dispositivo Bluetooth. *(La figura 4 muestra el ejemplo de un teléfono móvil normal).*

3. Su teléfono móvil encontrará el Jabra BT320s

El teléfono le preguntará si desea sincronizarlo con él. Acepte presionando “Sí” u “ok” y confirme con el **clave o el PIN = 0000 (4 ceros)**.

Su teléfono le informará cuando haya finalizado la sincronización. En caso de error durante el proceso de sincronización, repita los pasos 1 a 3.

4. Uso de su Jabra BT320s

Su Jabra BT320s está diseñado para usarse cómodamente con el clip para ropa integrado o el acoollador (incluido). El micrófono está integrado en el ángulo superior izquierdo del dispositivo (*si ve el Jabra BT320s como se muestra en la figura 5 A*). Tenga en cuenta esto cuando busque la posición del dispositivo principal que mejor asegure una clara recepción de su voz. (*Consulte la figura 5 B*)

5. Cómo...

Escuchar música

Para comenzar con la reproducción (en algunos teléfonos es necesario iniciar primero un reproductor multimedia)

Presione ligeramente el botón Reproducir/Pausar/Detener .

Para pausar

Presione ligeramente el botón Reproducir/Pausar/Detener . Haga lo mismo nuevamente para reanudar la reproducción.

Para detener

Presione el botón Reproducir/Pausar/Detener .

Responder una llamada mientras se reproduce música

Presione ligeramente el botón Responder/Finalizar para pausar la música y conectar la llamada. Cuando finalice la llamada, se reproducirá su música nuevamente.*

Ir a la pista siguiente

Presione ligeramente el botón Pista siguiente . Siga haciéndolo si desea avanzar varias pistas.

Ir a la pista anterior

Presione ligeramente el botón Pista anterior . Siga haciéndolo si desea retroceder varias pistas.

Avance rápido

Mantenga presionado el botón de avance rápido .

Retroceso rápido

Mantenga presionado el botón Pista anterior .

Responder una llamada

Presione ligeramente el botón Responder/Finalizar del auricular para responder una llamada cuando suene el teléfono.

Finalizar una llamada

Presione ligeramente el botón Responder/Finalizar para finalizar una llamada activa.

Rechazar una llamada*

Presione el botón Responder/Finalizar cuando suene el teléfono para rechazar una llamada entrante. Según la configuración de su teléfono, la persona que llama será redirigida a su correo de voz u oír una señal de ocupado.

Realizar una llamada*

Si realiza una llamada desde su teléfono móvil, la llamada (según la configuración del teléfono) se transferirá de manera automática a su auricular cuando esté conectado. Si su teléfono no admite esta función, presione brevemente el botón Responder/Finalizar en el Jabra BT320s para recibir la llamada en el auricular.

Activar el marcado activado por voz*

Presione ligeramente el botón Responder/Finalizar y diga el nombre. Para obtener óptimos resultados, grabe el identificador de marcado activado por voz cuando esté usando el auricular. Consulte el manual del usuario del teléfono si necesita más información sobre esta función.

Volver a marcar el último número*

Presione el botón Responder/Finalizar.

Llamada en espera y cómo retener una llamada*



Esta función le permite retener una llamada durante una conversación para responder una llamada entrante.

- **Presione** el botón Responder/Finalizar una vez para retener la llamada activa y responder la llamada entrante
- **Presione** el botón Responder/Finalizar para pasar de una llamada a otra
- **Presione ligeramente** el botón Responder/Finalizar para finalizar la conversación activa

Ajustar el sonido y el volumen

Presione el botón para subir o bajar el volumen (+ o -) para ajustar el volumen (*Ver la figura 1, 1*).

Apagar el indicador luminoso (LED)

Para encender o apagar el indicador luminoso, presione al mismo tiempo el botón Reproducir/Pausar/Detener  y el botón Pista  anterior.

Usar la función para silenciar el micrófono cuando esté en una llamada

Presione al mismo tiempo el botón volumen + y - para activar/desactivar la función silencio del micrófono cuando esté en una llamada.

* Depende del tipo de dispositivo

6. Intercambio de los auriculares Jabra

Para intercambiar los auriculares Jabra provistos por sus auriculares preferidos, sólo debe enchufar el conector de sus auriculares en el enchufe de auriculares del Jabra BT320s.

Si utiliza auriculares diferentes al modelo Jabra provisto, tenga en cuenta que las diferencias de impedancia y sensibilidad podrían limitar o aumentar el nivel de volumen máximo de salida. Se recomienda utilizar un nivel de impedancia de 16 ohm para obtener el mejor rendimiento. Sin embargo, siempre debe tomar precauciones adicionales al utilizar auriculares diferentes al modelo Jabra original.

7. Significado de las luces

Luz visible	Su significado
Luz verde parpadeante	Parpadeo cada 5 segundos: Encendido pero sin sincronizar con un teléfono
Luz azul parpadeante	Parpadeo cada 3 segundos: Activo en una llamada/hablando
Luz azul parpadeante	Parpadeo cada 5 segundos: Sincronizado con un teléfono
Luces parpadeantes de colores diferentes	Un parpadeo por segundo: Llamada entrante
Luz violeta parpadeante	Parpadeo cada 3 segundos: Reproducción de música
Luz roja parpadeante	Batería baja
Luz roja	Cargando
Luz verde	Carga completa
Luz azul	En modo de sincronización, consulte la sección 3

8. Resolución de problemas y preguntas frecuentes

Oigo ruidos crujientes

Bluetooth es una tecnología de radio sensible a los objetos ubicados entre el auricular y el dispositivo al cual está conectado. Debe existir una distancia de 10 metros (33 pies) entre el auricular y el dispositivo conectado si no hay objetos grandes que se interpongan (como paredes, etcétera).

No se oye la llamada a través del auricular

- Aumente el volumen en el Jabra BT320s.
- Compruebe que el auricular esté sincronizado con el teléfono.
- Asegúrese de que su teléfono esté conectado al auricular. Para hacerlo, ingrese al menú del teléfono o presione ligeramente el botón Responder/ Finalizar en el Jabra BT320s.

Tengo problemas de sincronización

Es posible que haya desactivado la función de sincronización en el teléfono móvil. Siga las instrucciones de sincronización de la sección 3.

La música se oye en estéreo pero los botones de control de música no funcionan

Para que los botones de control de música funcionen, el dispositivo conectado debe ser compatible con el perfil del control remoto Bluetooth, AVRCP. Consulte el manual de su dispositivo.

No puedo utilizar las funciones Rechazar llamada, Retener llamada, Volver a marcar o Marcado activado por voz

La compatibilidad de estas funciones depende del modelo de su teléfono. Si desea obtener más información, consulte el manual del teléfono.

No se oye la música a través del auricular

- Aumente el volumen del dispositivo.
- Compruebe que el auricular esté sincronizado con el dispositivo Bluetooth.
- Asegúrese de que el Jabra BT320s esté cargado.

Tengo problemas para reproducir en estéreo desde otro dispositivo de música (teléfono móvil, PC, reproductor de MP3, etcétera)

Asegúrese de que el otro dispositivo sea compatible con Bluetooth 1.1 ó 1.2 y con el Perfil de distribución de audio avanzado (A2DP). De lo contrario, no funcionará. Consulte el manual de usuario del dispositivo que está utilizando para obtener más información sobre cómo sincronizarlo con un auricular con sonido estéreo Bluetooth.

La música se oye en estéreo pero los botones de control de música no funcionan

Para que los botones de control de música funcionen, el dispositivo conectado debe ser compatible con el perfil del control remoto Bluetooth, AVRCP. Consulte el manual de usuario de su dispositivo.

No funcionan las luces indicadoras (LED)

Para encender o apagar las luces indicadoras, presione al mismo tiempo el botón Reproducir/Pausar/Detener y el botón Pista anterior.

Cuando estoy en una llamada, la persona que llama no puede oírme

Cuando está activo en una llamada, presione al mismo tiempo el botón volumen + y - para activar/desactivar la función silencio del micrófono.

9. ¿Necesita más ayuda?

1. Web: www.jabra.com (encontrará información de asistencia más reciente y los manuales de usuario en línea)
2. E-mail: Asistencia técnica: techsupp@jabra.com
Información: info@jabra.com
3. Teléfono: **1 (800) 327-2230** (EE.UU.)
1 (603) 579-5311 (Canadá)

10. Cuidado del auricular

Guarde siempre el auricular apagado y protegido de forma segura.

Evite guardarlo en lugares con temperaturas extremas (por encima de 45°C/113°F, incluida la luz solar directa, o por debajo de -10°C/14°F). Esto puede reducir la vida útil de la batería y afectar su funcionamiento. Las temperaturas altas también pueden afectar el rendimiento.

En caso de ser expuesto al agua o a otros líquidos, el dispositivo debe limpiarse hasta que no queden rastros del líquido.

11. Garantía

Garantía limitada de productos Jabra. Jabra es una marca comercial que pertenece totalmente a GN Mobile (GN Netcom A/S). Jabra garantiza al Comprador que durante un período de un (1) año a partir de la fecha de compra ("Período de Garantía") de alguno de los productos de Jabra ("Producto") por parte del Comprador, el Producto cumplirá de manera sustancial con las especificaciones que Jabra ha publicado para el Producto en la fecha de la compra del Producto por parte del Comprador, conforme al presente documento. El Comprador deberá notificar a Jabra de cualquier incumplimiento durante el Período de Garantía y obtener de Jabra una autorización escrita de devolución de material ("RMA") y un número RMA para el producto en cuestión; además devolverá dicho Producto a Jabra, con portes pagados, con una declaración que describa el incumplimiento. La única obligación de Jabra respecto a productos en incumplimiento será, a criterio y costo de Jabra, la de reparar o sustituir dicho Producto para que cumpla de forma sustancial con las especificaciones publicadas a la fecha de la compra del Producto por parte del Comprador. Si Jabra, a su criterio, determina que no es posible reparar o sustituir el Producto, Jabra puede reembolsar al Comprador el precio de compra que se pagó por el Producto. LO ANTERIOR ES EL ÚNICO Y EXCLUSIVO RESARCIMIENTO PARA EL COMPRADOR RESPECTO A CUALQUIER INCUMPLIMIENTO DE LA GARANTÍA POR PARTE DE JABRA CON RESPECTO AL PRODUCTO. La garantía descrita anteriormente no tendrá vigencia cuando el Producto no haya sido usado o manipulado correctamente de acuerdo con las instrucciones suministradas por Jabra, haya sido perdido o extraviado por cualquier razón, o haya sido modificado, reparado o alterado, salvo por Jabra o en una dependencia de servicio técnico autorizada por Jabra, o haya sido sometido a instalación errónea, mal uso, abuso o tenga defectos atribuibles a cualquier fallo o daño que esté fuera del control razonable de Jabra. Esta garantía está disponible únicamente para el Comprador y no cubrirá a distribuidores, vendedores minoristas u otros revendedores del Producto. Esta garantía es válida

únicamente para productos Jabra nuevos adquiridos en comercios minoristas autorizados. Esta garantía no tiene vigencia en el caso de: "compras de caja abierta", reventa por personas físicas o cualquier otra compra a terceros por distribuidores no autorizados. La transferencia de productos Jabra a través de cualquier distribuidor no autorizado deja sin efecto nuestra garantía de fabricante. ADVERTENCIA AL COMPRADOR: todo producto de Jabra que se compre a una persona física o a un distribuidor no autorizado y no en un comercio minorista autorizado por Jabra se vende "tal cual" o "con todos sus fallos" en lo que respecta a Jabra. Como tal, el comprador correrá con todo el riesgo respecto a la calidad y el rendimiento de dichos productos si el distribuidor no autorizado no cubre el costo de la reparación de defectos. Si dichos productos resultan defectuosos después de la compra, el comprador o el distribuidor no autorizado, y no el fabricante o sus comercios minoristas autorizados, asumirá el costo total de cualquier trabajo necesario de mantenimiento o reparación. Por lo tanto, se recomienda especialmente a los compradores que adquieran productos Jabra únicamente en comercios minoristas autorizados por Jabra. LAS GARANTÍAS ANTERIORES SON LAS ÚNICAS GARANTÍAS, EXPRESAS O IMPLÍCITAS, DADAS POR JABRA RESPECTO AL PRODUCTO, Y JABRA RECHAZA TODA OTRA GARANTÍA, INCLUIDAS LAS GARANTÍAS DE COMERCIALIZACIÓN, ADECUACIÓN PARA UN PROPÓSITO DETERMINADO Y NO INFRACCIÓN DE DERECHOS DE TERCEROS. JABRA NO SERÁ RESPONSABLE POR LOS DAÑOS ESPECIALES, INCIDENTALES O CONSECUENTES RESPECTO AL PRODUCTO, INCLUSO SI JABRA HA SIDO ADVERTIDO DE LA POSIBILIDAD DE DICHO DAÑOS. LA RESPONSABILIDAD DE JABRA FRENTE A TODA RECLAMACIÓN CONFORME AL PRESENTE DOCUMENTO NO SUPERARÁ EL IMPORTE QUE EL COMPRADOR HA PAGADO A JABRA POR EL PRODUCTO EN CUESTIÓN.

12. Certificación y aprobaciones de seguridad

FCC

Este dispositivo cumple con la parte 15 de las Normas de la FCC. Su funcionamiento está sujeto a las dos condiciones siguientes: (1) este dispositivo no debe causar interferencias dañinas y (2) este dispositivo debe aceptar cualquier interferencia recibida, incluidas las que causen un funcionamiento no deseado.

No se permite que los usuarios realicen cambios o modifiquen el dispositivo de modo alguno. Todo cambio o modificación que no tenga autorización expresa de Jabra (GN Netcom) invalidará la autoridad del usuario para utilizar el equipo.

Este equipo ha sido probado y se ha verificado que cumple con los límites de un dispositivo digital de Clase B, conforme con la Parte 15 de las Normas



de la FCC. Estos límites están diseñados para proporcionar protección razonable contra interferencias dañinas en una instalación residencial. Este equipo genera, utiliza y puede radiar energía de radiofrecuencia y, en caso de no instalarse y utilizarse de acuerdo con las instrucciones, puede causar interferencias dañinas en las comunicaciones por radio. No obstante, no hay garantía de que no se produzcan interferencias en una instalación determinada. Si este equipo causa interferencias dañinas a la recepción de radio o televisión, lo cual puede determinarse encendiendo y apagando el equipo, se recomienda al usuario que intente corregir las interferencias con una o más de las siguientes medidas:

- Reorientar o reubicar la antena de recepción.
- Aumentar la distancia entre el equipo y el receptor.
- Conectar el equipo a un toma de corriente en un circuito distinto de aquel al cual está conectado el receptor.
- Consultar con el distribuidor o con un técnico experimentado en radio o TV.

El dispositivo y su antena no deben cargarse ni utilizarse junto con otras antenas o transmisores.

Industry Canada (Ministerio de Industria de Canadá)

Su funcionamiento está sujeto a las dos condiciones siguientes: (1) este dispositivo no debe causar interferencias y (2) este dispositivo debe aceptar toda interferencia, incluidas las que causen un funcionamiento no deseado del dispositivo.

El término "IC:" antes del número de certificación/registro sólo significa que el registro se llevó a cabo de acuerdo a la Declaración de Conformidad indicando que se satisficieron las especificaciones técnicas del Ministerio de Industria de Canadá. No significa que el Ministerio de Industria de Canadá haya aprobado el equipo.

CE

Este producto está marcado como CE conforme al texto de la Directiva R & TTE (99/5/EC).

Por el presente, Jabra declara que este producto cumple con los requisitos básicos y otra normativa aplicable de la Directiva 1999/5/EC.

Para mayor información, consulte <http://www.gnnetcom.com>. Por favor observe que este producto utiliza bandas de radiofrecuencia que no son compatibles en la UE. En la UE este producto está planeado para que se utilice en Austria, Bélgica, Dinamarca, Finlandia, Francia, Alemania, Grecia, Irlanda, Italia, Luxemburgo, Holanda, Portugal, España, Suecia, el Reino Unido y dentro de la EFTA en Islandia, Noruega y Suiza.



Bluetooth

La marca registrada Bluetooth® y los logotipos son propiedad de Bluetooth SIG, Inc. y cualquier uso de dichas marcas por Jabra se realiza bajo licencia. Otras marcas y nombres comerciales son propiedad de sus respectivos titulares.

13. Glosario

- 1 Bluetooth** es una tecnología de radio que conecta dispositivos como teléfonos móviles y auriculares sin usar cables y a una distancia corta (aproximadamente 10 metros). Encontrará más información en www.bluetooth.com.
- 2 Los perfiles de Bluetooth** son las diferentes maneras en las que los dispositivos Bluetooth se comunican con otros dispositivos. Los teléfonos móviles Bluetooth admiten los perfiles de auricular, manos libres o ambos. Para admitir un perfil determinado, el fabricante de teléfonos debe incluir determinadas características obligatorias en el software del teléfono. Para reproducir la música en estéreo, su teléfono también debe admitir el perfil de reproducción de audio simultáneo (A2DP). Para las funciones de control remoto, su teléfono debe admitir el perfil AVRCP.
- 3 La sincronización** crea un enlace exclusivo y cifrado entre dos dispositivos Bluetooth que permite la comunicación entre ellos. Los dispositivos Bluetooth no funcionan entre ellos si no han sido sincronizados previamente.
- 4 La clave o PIN** es un código que ingresa en su dispositivo de música para Bluetooth (como un teléfono móvil) para sincronizarlo con su Jabra BT320s. De este modo, su dispositivo y el Jabra BT320s se reconocen entre ellos y funcionan conjuntamente de modo automático.
- 5 El modo de espera** es aquel en el cual el Jabra BT320s espera pasivamente una llamada. Cuando "finaliza" una llamada en su teléfono móvil, el auricular pasa a modo de espera.
- 6 La calificación Ingress Progress IP22** se asigna a un producto cuando éste no sufre daños al ser expuesto a goteras si está en posición vertical o con una inclinación de hasta 15 grados, según la especificación de la Comisión Electrotécnica Internacional (IEC 60529).

Português

Obrigado.....	44
Sobre o Jabra BT320s.....	45
O que o fone de ouvido pode fazer.....	46
INTRODUÇÃO	46
1. Carregar o fone de ouvido.....	47
2. Ligar o Jabra BT320s.....	47
3. Emparelhando com um telefone ou outro dispositivo.....	47
4. Usando o Jabra BT320s.....	48
5. Como... ..	48
6. Trocando os fones de ouvido Jabra	49
7. O que significam as luzes	50
8. Resolução de problemas e perguntas freqüentes.....	50
9. Necessita de mais ajuda?	51
10. Cuidados com o fone de ouvido	52
11. Garantia	52
12. Certificação e aprovações de segurança.....	53
13. Glossário.....	55

Obrigado

Obrigado por adquirir o fone de ouvido estéreo Jabra BT320s Bluetooth. Esperamos que desfrute dele. O manual de instruções irá orientá-lo durante os primeiros passos e ajudá-lo a obter o maior rendimento do seu fone de ouvido estéreo.

O uso deste fone com os dois ouvidos cobertos enquanto você dirige pode não ser permitido em determinados estados.

! Lembre-se:

Dirija sempre com segurança, evite distrações e respeite a legislação em vigor.

Proteja a sua audição!

AVISO: O uso dos fones de ouvido no volume alto pode resultar na perda de audição permanente. Se você perceber zumbido nos ouvidos, reduza o volume ou interrompa o uso dos fones de ouvido. Com o uso contínuo em volume alto, seus ouvidos podem se habituar ao nível sonoro, o que pode resultar em danos permanentes à audição. Mantenha o volume em um nível seguro. O uso de fones de ouvido simultaneamente à condução de um veículo, motocicleta, embarcação ou bicicleta pode ser arriscado e é ilegal em alguns países. Verifique as leis locais. Seja cuidadoso ao utilizar os seus fones de ouvido quando estiver envolvido em qualquer atividade que exija a sua total atenção. Ao se envolver em uma atividade, a retirada dos alto-falantes dos ouvidos ou o desligamento dos fones de ouvido evitarão que você se distraia, impedindo, desta forma, um acidente ou ferimento.

Se estiver usando um conjunto de fones de ouvido que não seja o modelo Jabra fornecido, observe que as diferenças na impedância e na percepção poderão limitar ou aumentar o nível máximo de saída do volume. Portanto, sempre tenha muito cuidado quando usar fones de ouvido diferentes do modelo original Jabra.

Sobre o Jabra BT320s

1. Conector do fone de ouvido (removível)
2. Prendedor revestido, com a correia tipo lanyard
3. Microfone
4. Encaixe para carregamento
5. Botão reproduzir/pausar/parar
6. Fones de ouvido estéreo (permutáveis)
7. Encaixe do fone de ouvido (conector de 3,5 mm)
8. Botão atender/encerrar
9. Indicador luminoso (LED)
10. Aumentar (+) ou diminuir (-) volume
11. Trilha seguinte
12. Trilha anterior

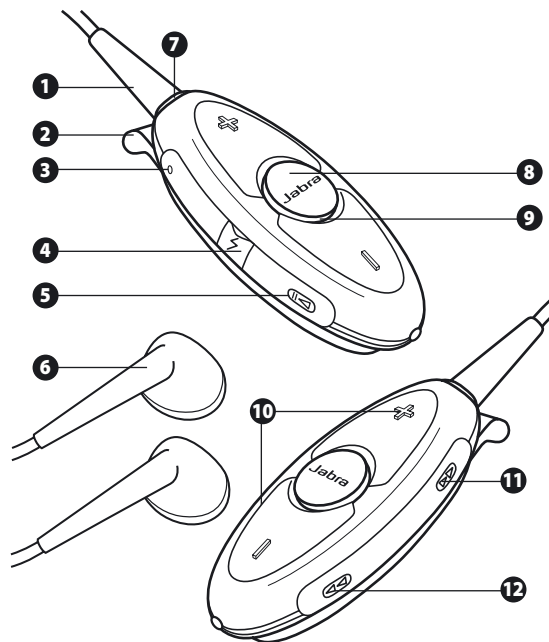

US **O que o fone de ouvido pode fazer:**

O Jabra BT320s permite a você ouvir música estéreo através do telefone celular habilitado para Bluetooth estéreo ou music player, sem perder uma chamada.

FR **O Jabra BT320s permite executar as funções a seguir, quando estiver funcionando como um fone de ouvido Bluetooth:**

- Emparelhar com até 8 dispositivos
- Atender chamadas
- Encerrar chamadas
- Rejeitar chamadas*
- Discagem por voz*
- Rediscar o último número*
- Chamada em espera*
- Colocar uma chamada em espera*

* Depende do telefone

Características técnicas:

- Tempo de conversação de até 6 horas e tempo de espera de até 160 horas
- Bateria recarregável com opção de carregamento a partir do adaptador CA
- Pesa 23 g, incluindo os fones de ouvido originais Jabra
- Faixa operacional de até aproximadamente 10 metros
- Suporta Áudio avançado (A2DP), Controle remoto (AVRCP) assim como perfis de fone de ouvido e viva-voz Bluetooth*
- Características técnicas Bluetooth* 1.2
- IP22 (O Jabra BT320s pode suportar uma pequena pancada de chuva)

* Ver glossário

Observe que o Jabra BT320s pode suportar uma pequena pancada de chuva, mas não é à prova de água e não pode ser submerso. Se o seu dispositivo for molhado, você deverá secá-lo para que fique limpo de qualquer vestígio de água de forma a protegê-lo contra danos potenciais.

INTRODUÇÃO

O Jabra BT320s é fácil de operar. Os botões realizam funções diferentes dependendo do tempo em que são pressionados:

Instruções	Tempo pressionado
Pressione brevemente	Pressione levemente e solte
Pressione	Aprox.: 1 segundo
Mantenha pressionado	Aprox.: 5 segundos

1. Carregar o fone de ouvido

Certifique-se de que o Jabra BT320s esteja totalmente carregado por duas horas antes de utilizá-lo. Use somente o carregador fornecido na caixa – não use carregadores de nenhum outro dispositivo, pois isso pode causar danos ao seu Jabra BT320s.

Conecte o adaptador, conforme mostra a fig. 2, ao adaptador CA, para carregá-lo em uma tomada.

Quando o indicador luminoso (LED) estiver vermelho fixo, o adaptador de música estará carregando. Quando a luz se tornar verde, o fone de ouvido estará totalmente carregado.

2. Ligar o Jabra BT320s

- **Pressione** o botão atender/encerrar até ver uma longa luz verde piscar para ligar o fone de ouvido. Se o seu fone de ouvido não estiver emparelhado com um dispositivo (ver seção 3), ele piscará a luz verde de 5 em 5 segundos. Se o seu fone de ouvido estiver conectado a um dispositivo, a luz azul piscará de 5 em 5 segundos.
- **Mantenha pressionado** o botão atender/encerrar até ver uma longa luz vermelha piscar para desligar o dispositivo.

3. Emparelhando com um telefone ou outro dispositivo

Antes de usar o Jabra BT320s, você deve emparelhá-lo com um telefone celular ou outro dispositivo Bluetooth.

- 1. Coloque o fone de ouvido no modo de emparelhamento**
 - Certifique-se de que o fone de ouvido esteja desligado.
 - Pressione e mantenha pressionado o botão atender/encerrar até que o indicador luminoso (LED) esteja azul fixo.
- 2. Configure o seu telefone celular ou outro dispositivo para 'detectar' o Jabra BT320s**

Siga o manual de instruções do telefone. Isso geralmente envolve percorrer um menu 'configurar', 'conectar' ou 'Bluetooth' no telefone celular e selecionar a opção de detectar ou adicionar um dispositivo Bluetooth. *(Ver exemplo de um telefone celular típico na fig. 4.)*
- 3. O telefone irá detectar o Jabra BT320s**

O seu telefone perguntará se você deseja realizar o emparelhamento. Para aceitar, pressione "Yes" ou "ok" e confirme com a **chave ou senha = 0000 (4 zeros)**.

O telefone confirmará assim que o emparelhamento estiver concluído. Em caso de emparelhamento malsucedido, repita os passos de 1 a 3.

4. Usando o Jabra BT320s

O Jabra BT320s foi projetado para ser usado confortavelmente com o prendedor revestido integrado ou uma correia do tipo lanyard (lanyard incluída). O microfone está integrado na parte superior esquerda do dispositivo (**ao visualizar o Jabra BT320s conforme mostra a figura 5 A**). Leve isto em consideração quando posicionar o dispositivo principal para assegurar a clareza da voz. (**Ver fig. 5 B**)

5. Como...

Ouvir música

Para começar a reprodução (alguns telefones podem requerer que o media player seja iniciado primeiro)

Pressione brevemente o botão reproduzir/pausar/parar .

Para pausar

Pressione brevemente o botão reproduzir/pausar/parar  - pressione brevemente de novo para continuar.

Para parar

Pressione o botão reproduzir/pausar/parar .

Atender uma chamada enquanto estiver ouvindo música

Pressione brevemente o botão atender/encerrar e a música será pausada e a chamada será conectada. Ao encerrar a chamada, a música recomeçará.*

Saltar uma trilha para frente

Pressione brevemente o botão saltar para frente  - continue pressionando brevemente para saltar várias trilhas para frente.

Saltar uma trilha para trás

Pressione brevemente o botão saltar para trás  - continue pressionando brevemente para saltar várias trilhas para trás.

Avançar rápido

Mantenha pressionado o botão saltar para a frente .

Retroceder rápido

Mantenha pressionado o botão saltar para trás .

Atender uma chamada

Pressione brevemente o botão atender/encerrar no fone de ouvido para atender uma chamada quando o telefone estiver tocando.

Encerrar uma chamada

Pressione brevemente o botão atender/encerrar para encerrar uma chamada em andamento.

Rejeitar uma chamada*

Pressione o botão atender/encerrar quando o telefone tocar, para rejeitar uma chamada. Dependendo das configurações do telefone, a chamada será desviada para a caixa postal ou quem está ligando ouvirá o sinal de ocupado.

Fazer uma chamada*

Quando fizer uma chamada do telefone celular, a chamada (dependendo da configuração do telefone) será automaticamente transferida para o fone de ouvido quando conectado. Se o seu telefone não suportar essa função, pressione brevemente o botão atender/encerrar no Jabra BT320s para receber a chamada no fone de ouvido.

Ativar discagem por voz*

Pressione brevemente o botão atender/encerrar e fale o nome. Para obter resultados melhores, grave a marcação de discagem ativada por voz quando estiver usando o fone de ouvido. Consulte o manual do usuário do telefone para obter mais informações sobre a utilização deste recurso.

Rediscar o último número*

Pressione o botão atender/encerrar.

Chamada em espera e colocação de uma chamada em espera*



Isto permite colocar uma chamada em espera durante a conversação, para atender uma chamada.

- **Pressione** o botão atender/encerrar uma vez para colocar a chamada ativa em espera e atender a chamada.
- **Pressione** o botão atender/encerrar para alternar entre as duas chamadas.
- **Pressione brevemente** o botão atender/encerrar para encerrar a chamada em andamento.

Ajustar o som e o volume

Pressione o botão de volume para aumentar ou diminuir (+ ou -) o volume (**ver fig. 1, 1**).

Desligar o indicador luminoso (LED)

Pressione o botão reproduzir/pausar/parar  e o botão saltar uma trilha para trás  ao mesmo tempo para ligar ou desligar o indicador luminoso.

Silenciar o microfone durante uma chamada

Pressione ao mesmo tempo o botão de volume + e - para silenciar/desativar a função silenciar do microfone durante uma chamada.

* **Depende do dispositivo.**

6. Trocando os fones de ouvido Jabra

Para trocar os seus fones de ouvido Jabra fornecidos com o seu conjunto favorito, basta conectar o adaptador do fone de ouvido no encaixe do Jabra BT320s.

Se estiver usando outro conjunto de fones de ouvido que não seja o modelo Jabra fornecido, observe que as diferenças na impedância e na percepção poderão limitar ou aumentar o nível máximo de saída do volume. Recomendase um nível de impedância de 16 Ohm para um melhor desempenho. Entretanto, tenha sempre muito cuidado quando estiver usando outro conjunto de fones de ouvido que não seja o modelo original Jabra.

7. O que significam as luzes

O que você vê	O que significa
Luz verde intermitente	Piscando de cinco em cinco segundos: Ligado, mas não emparelhado com um telefone
Luz azul intermitente	Piscando de três em três segundos: chamada em andamento/falando
Luz azul intermitente	Piscando de cinco em cinco segundos: Emparelhado com um telefone
Luzes piscando em cores diferentes	Piscando uma vez por segundo: Chamada
Luz violeta intermitente	Piscando de três em três segundos: Transmissão de música contínua
Luz vermelha intermitente	A bateria está ficando sem carga
Luz vermelha fixa	Carregando
Luz verde fixa	Totalmente carregado
Luz azul fixa	No modo de emparelhamento - ver a seção 3

8. Resolução de problemas e perguntas frequentes

Ouçó estalos

Bluetooth é uma tecnologia rádio, o que significa que é sensível a objetos entre o fone de ouvido e o dispositivo ao qual está conectado. Mantenha uma distância de até 10 metros entre o fone de ouvido e o dispositivo conectado quando não houver grandes objetos no caminho (paredes etc.).

Não ouço a chamada no fone de ouvido

- Aumente o volume no Jabra BT320s.
- Assegure-se de que o fone de ouvido esteja emparelhado com o celular.
- Certifique-se de que o telefone esteja conectado ao fone de ouvido no menu do telefone ou pressionando brevemente o botão de atender/encerrar no Jabra BT320s.

Estou com problemas ao emparelhar

Você pode ter excluído a conexão de emparelhamento no telefone celular – siga as instruções de emparelhamento descritas na seção 3.

Posso ouvir o estéreo, mas os botões de controle de música não funcionam

O dispositivo conectado tem que suportar o perfil Bluetooth para que o controle remoto, AVRCP, faça com que os botões de controle de música funcionem. Consulte o manual do dispositivo.

Não consigo Rejeitar uma chamada, Colocar uma chamada em espera, Rediscar um número ou usar a discagem ativada por voz

Esses recursos dependem de o seu telefone os suportar; consulte o manual do seu telefone para obter mais detalhes.

Não ouço música no fone de ouvido

- Aumente o volume no dispositivo.
- Assegure-se de que o fone de ouvido esteja emparelhado com o dispositivo habilitado para Bluetooth.
- Certifique-se de que o Jabra BT320s esteja carregado.

Estou com problemas de transmissão contínua em estéreo do meu dispositivo de música (telefone celular, PC, MP3 player etc.)

Certifique-se de que o outro dispositivo suporta Bluetooth 1.1 ou 1.2, incluindo o A2DP (Advanced Audio Distribution Profile, perfil de distribuição de áudio avançado); caso contrário, ele não funcionará. Consulte o manual do usuário do dispositivo que você está usando para saber como emparelhá-lo a um fone de ouvido estéreo Bluetooth.

Posso ouvir o estéreo, mas os botões de controle de música não funcionam

O dispositivo conectado tem que suportar o perfil Bluetooth para que o controle remoto, AVRCP, faça com que os botões de controle de música funcionem. Consulte o manual do usuário do dispositivo.

Os indicadores luminosos (LED) não estão funcionando

Pressione os botões reproduzir/pausar/parar e saltar uma trilha para trás ao mesmo tempo para ligar ou desligar os indicadores luminosos.

Durante uma chamada, a pessoa que chamou não me ouve

Pressione ao mesmo tempo o botão de volume + e – para silenciar/desativar a função silenciar do microfone durante uma chamada.

9. Necessita de mais ajuda?

1. Web: www.jabra.com (para obter as mais recentes informações de suporte e Manuais de Usuário on-line)
2. E-mail: Suporte técnico: techsupp@jabra.com
Informações: info@jabra.com
3. Telefone: **1 (800) 327-2230** (EUA)
1 (603) 579-5311 (Canadá)

10. Cuidados com o fone de ouvido

Guarde sempre o Jabra BT320s desligado e em local protegido.

Evite guardá-lo em temperaturas extremas (acima de 45°C - incluindo a luz direta do sol - ou abaixo de -10°C). Isso pode diminuir a vida da bateria e afetar o funcionamento. Temperaturas altas também podem afetar o desempenho.

Se o dispositivo for exposto à água ou outros líquidos, você deverá secá-lo para que fique sem vestígios de água.

11. Garantia

Garantia limitada do produto Jabra. Jabra é uma marca comercial de propriedade integral da GN Mobile (GN Netcom A/S). A Jabra garante ao Comprador que, pelo período de 1 (um) ano após a data de compra (o "Período de garantia") de qualquer produto Jabra ("Produto") pelo Comprador, o produto estará substancialmente, conforme as especificações publicadas pela Jabra para o produto na data da compra deste pelo Comprador, sujeito às condições aqui descritas. O Comprador notificará a Jabra sobre qualquer não conformidade durante o Período de garantia e obterá uma autorização de devolução de material ("RMA") por escrito, além de um número RMA do Produto que não está em conformidade, da Jabra, e devolverá o produto à Jabra, com o frete pago antecipadamente e uma declaração por escrito da não conformidade. A obrigação exclusiva da Jabra com relação à não conformidade será, à opção e despesa da Jabra, consertar ou substituir tal Produto, de forma que ele esteja substancialmente em conformidade com as suas especificações publicadas na data da aquisição pelo Comprador ou, no caso da Jabra, a critério exclusivo da Jabra, determinar a não possibilidade de conserto ou substituição do Produto, a Jabra poderá, a sua opção, reembolsar o Comprador no preço de compra pago pelo Produto. O EXPOSTO ANTERIORMENTE É A SOLUÇÃO ÚNICA E EXCLUSIVA DO COMPRADOR PARA A QUEBRA DA GARANTIA PELA JABRA RELACIONADA AO PRODUTO. A garantia estabelecida acima não se aplicará a nenhum Produto que não tenha sido corretamente usado ou manipulado de acordo com as instruções fornecidas pela Jabra, perdido ou colocado no lugar errado por qualquer razão ou modificado, consertado ou alterado, exceto pela Jabra ou em um local de serviços autorizados Jabra, ou que tenha sido submetido a uma instalação falha, uso impróprio, abuso do Produto, ou cujo defeito seja atribuível a alguma falha ou defeito que esteja além do controle razoável da Jabra. Esta garantia está disponível apenas para o Comprador e não se estende a nenhum distribuidor, varejista ou demais revendedores do Produto. Esta garantia se aplica apenas a produtos novos Jabra, adquiridos de revendedores varejistas autorizados. Esta garantia não se aplica a "compras com caixa aberta", revendas por particulares ou nenhuma

outra compra de terceiros por distribuidores não autorizados. A transferência de produtos Jabra por meio de qualquer distribuidor não autorizado torna a nossa garantia de fabricante nula e sem validade legal. PRECAUÇÃO DO COMPRADOR: qualquer produto Jabra vendido por particulares ou distribuidores não autorizados, e não por um revendedor varejista autorizado pela Jabra, é vendido "no estado em que se encontra" ou "com todas as falhas", com relação à Jabra. Como tal, o risco total quanto à qualidade e ao desempenho de tais produtos cabe ao comprador, caso o distribuidor não autorizado não cubra os custos de reparo dos defeitos. Caso tais produtos se mostrem defeituosos após a compra, o comprador ou distribuidor não autorizado, e não o fabricante ou os seus revendedores varejistas não autorizados, assume o custo total de todo o serviço ou conserto necessário. Portanto, estimulamos com veemência a compra dos produtos Jabra apenas de revendedores varejistas autorizados. AS GARANTIAS ANTERIORES SÃO AS GARANTIAS EXCLUSIVAS, EXPLÍCITAS OU IMPLÍCITAS, FORNECIDAS PELA JABRA EM CONJUNTO COM O PRODUTO; A JABRA SE ISENTA DE TODAS AS DEMAIS GARANTIAS, INCLUINDO GARANTIAS DE COMERCIALIZAÇÃO, ADEQUAÇÃO PARA UM FIM ESPECÍFICO E NÃO INFRAÇÃO DE DIREITOS DE TERCEIROS. A JABRA NÃO SE RESPONSABILIZARÁ POR NENHUM DANO ESPECIAL, ACIDENTAL OU RESULTANTE EM CONJUNTO COM O PRODUTO, AINDA QUE A JABRA TENHA SIDO AVISADA SOBRE A POSSIBILIDADE DE TAIS DANOS. A RESPONSABILIDADE DA JABRA, DE ACORDO COM ESTE DOCUMENTO, PARA TODAS AS REIVINDICAÇÕES, NÃO DEVERÁ EXCEDER O MONTANTE PAGO PELO COMPRADOR À JABRA NA AQUISIÇÃO DO PRODUTO, DANDO SURGIMENTO À OBRIGAÇÃO DA JABRA.

12. Certificação e aprovações de segurança

FCC

Este dispositivo atende às normas da FCC parte 15. Sua operação está sujeita a duas condições: (1) Este dispositivo não pode causar interferências que sejam prejudiciais; e (2) este dispositivo deve aceitar qualquer interferência recebida, inclusive interferências que possam prejudicar o seu funcionamento.

Os usuários não têm permissão, de forma alguma, de efetuar alterações ou modificar o dispositivo. As alterações ou modificações não aprovadas expressamente pela Jabra (GN Netcom) anularão a autoridade do usuário para operar o equipamento.

Este equipamento foi testado e aprovado como estando de acordo com os limites para dispositivos digitais de Classe B segundo a parte 15 dos Regulamentos da FCC. Esses limites foram criados para fornecer uma proteção razoável contra interferência prejudicial, quando o produto é operado em um ambiente residencial. Este equipamento gera, utiliza e pode

US
FR
ES
PT
irradiar energia de radiofrequência e, se não for instalado e usado de acordo com as instruções, pode causar interferência prejudicial às comunicações de rádio. Entretanto, não há garantia de que tal interferência não ocorrerá em uma instalação particular. Se o equipamento causar interferência prejudicial à recepção de rádio ou televisão, o que pode ser determinado ligando-se e desligando-se o equipamento, recomenda-se que o usuário tente corrigir a interferência por meio de uma das medidas a seguir:

- Reorientar ou mudar o local da antena de recepção.
- Aumentar a distância entre o equipamento e o receptor.
- Conectar o equipamento a uma tomada, em um circuito diferente daquele ao qual o receptor está conectado.
- Consultar o revendedor ou um técnico de rádio/TV experiente para obter auxílio.

O dispositivo e a antena não devem ser carregados em conjunto ou operados em conjunto com qualquer outra antena ou transmissor.

Indústria do Canadá

Sua operação está sujeita as duas condições a seguir: (1) Este dispositivo não pode causar interferências; e (2) este dispositivo deve aceitar qualquer interferência, inclusive interferências que possam prejudicar o seu funcionamento.

O termo "IC:" antes do número do certificado/registo significa apenas que o registo foi efetuado com base na Declaração de Conformidade, indicando que foram atendidas as especificações técnicas da Indústria do Canadá. Ele não implica que a Indústria do Canadá aprovou o equipamento.

CE

Este produto tem a marca CE de acordo com as disposições da Diretiva R & TTE (99/5/EC).

Pelo presente, a Jabra declara que este produto obedece aos requisitos essenciais e outras disposições relevantes da Diretiva 1999/5/EC.

Para obter mais informações, consulte <http://www.gnnetcom.com>. Observe que este produto usa banda de radiofrequência que não está de acordo com a usada na UE. Na UE, este produto destina-se a uso na Áustria, Bélgica, Dinamarca, Finlândia, França, Alemanha, Grécia, Irlanda, Itália, Luxemburgo, Holanda, Portugal, Espanha, Suécia, Reino Unido e, na AELC, na Islândia, Noruega e Suíça.

Bluetooth

US
FR
ES
PT
A logomarca e os logos Bluetooth® são de propriedade da Bluetooth SIG, Inc. e qualquer utilização de tais marcas pela Jabra está licenciada. As demais marcas registradas e nomes comerciais incluídos neste documento são propriedade de seus respectivos donos.

13. Glossário

- 1 Bluetooth** é uma tecnologia de rádio que conecta dispositivos, como telefones celulares e fones de ouvido, sem fios nem cabos, a uma curta distância (aprox. 10 metros). Obtenha mais informações em www.bluetooth.com.
- 2 Perfis Bluetooth** são formas diferentes por meio das quais os dispositivos Bluetooth se comunicam com outros dispositivos. Os telefones Bluetooth suportam o perfil de fone de ouvido, viva-voz ou ambos. Para suportar um certo perfil, o fabricante do telefone terá que implementar alguns recursos obrigatórios no software do telefone. Para transmitir música estéreo continuamente, o telefone também deve suportar o perfil de transmissão contínua de áudio (A2DP). Para funções de controle remoto, o telefone deve suportar o perfil AVRCP.
- 3 Emparelhamento** cria uma conexão única e criptografada entre dois dispositivos Bluetooth e permite que se comuniquem entre si. Os dispositivos Bluetooth não funcionam se não tiverem sido emparelhados.
- 4 Chave ou senha** é um código que você insere no dispositivo de música habilitado para Bluetooth (por exemplo, um telefone celular) para emparelhá-lo com o Jabra BT320s. Isto faz com que o dispositivo e o Jabra BT320s se reconheçam mutuamente e funcionem automaticamente em conjunto.
- 5 Modo em espera** é quando o Jabra BT320s está passivamente aguardando uma chamada. Quando você 'encerra' uma chamada no telefone celular, o fone de ouvido fica em modo de espera.
- 6 Taxa de progresso de entrada IP22** é fornecida a um produto que não é danificado quando exposto ao gotejar de água, verticalmente ou para cima até a inclinação de 15 graus, conforme as características técnicas da International Electrotechnical Commission (Comissão de Eletrotécnica Internacional) (IEC 60529).

US

FR

ES

PT